



# Reglur Rallycross 2019

**Samþykkt á fundi hjá Keppnisráði í  
Rallycross 1.12.2018**

**Páll Pálsson  
Vikar Sigurjónsson  
Ragnar Bjarni Gröndal  
Ólafur Tryggvason**

- 1. Keppnisreglur í Rallycross**
- 2. Reglur yfir flokkaskiptingu í Rallycross**
- 3. Reglur yfir smíði veltibúrs**
- 4. Persónulegur búnaður keppanda**
- 5. Kærumál**

## Kafli 1 - Keppnisreglur í Rallycross

Gæti misræmis á keppnisreglum gilda reglur FIA International Sporting Code.

### 1. Skýring

Rallycross er hraðakeppni fyrir keppnistæki á lokaðri braut. Þegar fjallað er um íþróttina skal nota orðið Rallycross.

### 2. Hæfir keppendur

1. Keppendur skulu hafa löggild ökuréttindi, undanskilið eru keppendur í Unglingaflokk.
2. Keppandi verður að hafa gilt keppnisskírteini útgefið af Akstursíþróttasambandi Íslands.
3. Keppnisstjóri getur meinað keppanda um þátttöku ef grunur leynist um að hann sé undir áhrifum áfengis eða annara vímuefna, eða ófær um að stjórna ökutæki sínu örugglega.
4. Öðrum keppendum er skylt að láta vita ef keppandi brýtur í bága við fyrrgreint.
5. Í Rallycrossi gildir sú regla einn ökumaður, einn bíll, undantekning er þó ef skipt er í dömu og herra flokk.
6. Í unglíngaflokk skal keppandi hafa náð 15. ára aldri til að keppa. Við 17 ára aldri er keppandi ekki löglegur í unglíngaflokk nema að keppandi verði 17 ára þegar íslandsmót er hálfnað, hefur keppandi þá undanþágu til að klára íslandsmót í unglíngaflokk.
7. Keppendum í unglíngaflokk er skylt að mæta á námskeið í Rallycross akstri sem haldið er fyrir keppnistímabil.

### 3. Flögg

1. Köflótt flagg, því skal flaggað í lok riðils og/eða keppni.
2. Svart/hvítt (skiptist horn í horn) því er haldið kyrru ásamt númeri bifreiðar og merkir háskalegan akstur.
3. Svart flagg ásamt númeri viðkomandi keppanda þýðir að keppandi hefur verið dæmdur úr riðli/keppni.
4. Svart með gulum hring, er notað með númeri keppanda og merkir að tæki hans sé ekki í lagi og geti skapað hættu fyrir hann og aðra. Keppandi skal fara inn á viðgerðarsvæði umsvifalaust í næsta hring.
5. Gult flagg merkir hindrun í braut, ef bíll er hindrunin og ökumaður er í bílnum skal flagginu veifað, sé ökumaðurinn er kominn út bílnum skal flagginu haldið úti.
6. Rautt flagg merkir að keppni hefur verið stöðvuð og skulu keppendur aka inn á viðgerðarsvæði og bíða fyrir mæla keppnisstjóra.
7. Blátt flagg þýðir að keppandi hindri framúrakstur og skuli víkja strax.

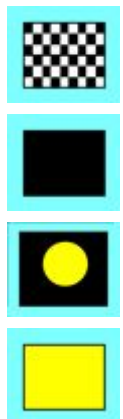

8. **BROT Á FLAGGREGLUM GETUR VARÐAÐ REFSINGUM EÐA BROTTVÍSUN ÚR KEPPNI.**

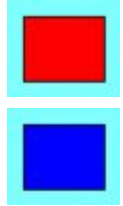

#### 4. Slökkvitæki

1. Slökkvitæki skulu vera við hvern flaggpóst í braut eða með u.þ.b. 100m millibili.

#### 5. Skráning í keppni

1. Skráning í Íslandsmeistarakeppni skal fara fram minnst 4-7 dögum fyrir keppni samkvæmt dagatali gefnu út af sambandi.
2. Skráning má fara fram á skráningarfundi eða rafrænt eftir ákvörðun keppnisstjórnar hverju sinni.
3. Keppnisgjald í Íslandsmeistara keppni skal vera sama fyrir alla keppendur óháð akstursíþróttafélagi sem keppendur eru aðilar að, þó má hafa mismunandi keppnisgjald í flokkum.
4. Við skráningu skal keppandi framvísa ökuskrírteini, keppnisskrírteini og félagskrírteini síns akstursíþróttarfélags innan lögilds sambands FIA. Undanþágu um ökuskrírteini eru keppendur í Unglingaflokk.
5. Við skráningu skal skrá ökutæki með úthlutuðu skráninganúmeri frá AKÍS.

#### 6. Leyfileg keppnistæki og rásnúmer

1. Keppnistæki eru lögleg ef þau standast keppnisskoðun, í keppnisskoðun skal sérstaklega skoða bremsubúnað bifreiða svo sem virkni og lagnir.
2. Keppnistæki skal hafa úthlutað skráninganúmer frá AKÍS varanlega skráð á veltibúr ökutækis vel sýnilegt í öikumannshurð eða op. Varanlegt þýðir höggvið eða soðið.
3. Keppnistæki skal hafa rásnúmer á framhurðum eða aftast á frambrettum og skal það vera svartir stafir á hvítum fleti í stærðinni 35x40cm. Tölustafirnir í númerinu skulu vera 22cm háir.
4. Keppnistæki skal hafa rásnúmer á vinstra horni vélarhlífar og skal það vera svartir stafir á hvítum fleti í stærðinni 15x20cm. Tölustafirnir í númerinu skulu vera 12cm háir.
5. Keppandi fær rásnúmeri úthlutað við skráningu fyrir keppni. Ef keppandi hefur lent í stigasæti árið á undan fær hann það rásnúmer ef hann keppir í sama flokki að ári.
6. Rásnúmer eru gefin út af keppnisstjórn, keppendur verða kaupa rásnúmer hjá keppnisstjórn nema annað sé auglýst!
7. Keppnisstjórn er heimilt að setja auglýsingar á keppnistæki, þá undir rásnúmer og efst á framrúðu 25x120 og í hliðarrúður eða ofarlega á afturbretti 40x20, svo framarlega að þær trufla ekki útsýni keppanda, keppandi skal sjá um að setja



auglýsingar á bíl sinn. Ef keppandi vill losna undan auglýsingum þá er það hægt með greiðslu 20.000kr. á keppni.

## 7. Forkeppni

1. Ef fleiri keppendur en 25 skrá sig til keppni í flokk er keppnisstjórn heimilt að halda forkeppni.
2. Keppendum skal tilkynnt um hana við mætingu á keppnisdag.
3. Forkeppni skal tekin á tíma.
4. Hver keppandi fari þá fjóra hringi og gildi þá besti hringurinn.
5. Í keppnina komast þeir sem bestum tíma ná í forkeppninni.

## 8. Lögleg braut

1. Braut skal vera uppbyggð úr föstu undirlagi t.d. malbik, leir, möl eða sandur. Grófleiki á mól skal að öllu jafna ekki fara yfir 32mm og skal jarðvegur vera fastur.
2. Brautin skal vera hringlaga, minnst 5m breið og 600m löng.
3. Lengd hvers riðils skal vera á bilinu 3-6000m langur.

## 9. Keppnishald

1. Reykingar og meðferð áfengis eða annara vímuefna er bönnuð á íþróttarsvæðinu. Þó er keppnisstjórn heimilt að leyfa reykingar á afmörkuðu svæði en þó aldrei innan svæðis sem afmarkar viðgerðaraðstöðu (pittur)
2. Hver keppni samanstendur af tímatöku, þrem riðlum og úrslitum.
3. Á meðan keppni stendur má einungis ökumaður vera í bifreiðinni.
4. Tímataka:
  - a) Keppanda ber að fara í tímatöku fyrir keppni.
  - b) Tími er tekin á ferð (fljúgandi start). Allir tímar skulu skráðir. Klukka tímavarðar telst rétt. Tímar skulu skráðir í mín, sek og sek. brotum (00:00:00)
  - c) Ljúki keppandi ekki tímatöku þá fer hann afturfyrir í rásröð.
5. Umferðir:
  - a) Eknar skulu þrjár umferðir.
  - b) Hverri umferð skal skipt í riðla, keppnishaldari ræður fjölda bifreiða í hverjum riðli innan umferðar.
  - c) Fjöldi bifreiða skal vera sem jafnastur í riðlum.
  - d) Áður en keppni hefst skal keppnisstjóri gera keppendum grein fyrir fjölda bifreiða í riðli.
  - e) Takmarka skal fjölda í riðli til að hætta skapist ekki af.
  - f) Braut undir 8 metrum að breidd, hámark 6 bílar í hverjum riðli.
  - g) Braut yfir 8 metrum að breidd, hámark 12 bílar í hverjum riðli.
  - h) Unglingaflokkur braut undir 8 metrum 3 bílar í hverjum riðli.
  - i) Unglingaflokkur braut yfir 8 metrum 6 bílar í hverjum riðli.
6. Þegar raðað er upp á ráslínu skal kalla upp nafn og númer keppanda tvisvar sinnum með mínútu millibili. Ef keppandi er ekki mættur á ráslínu eftir annað útkall fær hann eina mínútu til að mæta en fellur annars úr riðli.

7. Keppendur skulu ljúka riðli með meiri meðalhraða en 30km/klst.
8. Keppandi getur fallið úr einum riðli án þess að falla úr keppni .Keppandi telst hafa lokið umferð þegar hann er flaggaður út í endamarki.
9. Við uppröðun á ráslínu í fyrsta riðli skulu tímar úr tímatöku ráða rásstöðu í braut.
  - a) Í öðrum riðli, besti tími/úrslit í fyrsta riðli.
  - b) Í þriðja riðli, samanlagður tími/úrslit úr 1.riðli og 2.riðli.
  - c) Í úrslit eru það samanlagðir bestu tveir tímarnir eða úrslitasæti riðla á undan.
  - d) Sá sem hefur besta tíma/úrslit fær fyrstur að velja sér rásstað og svo koll af kolli.
10. Fyrir ræsingu sýnir ræsir merki um ræsingu og 5 sek seinna má hann ræsa riðilinn.

Ræsir skal vera staðsettur þannig að allir sjái hann greinilega.

Þjófstarti keppandi skal endurræst og keppandi færast aftur fyrir aftasta bíl.

Þjófstarti keppandi tvisvar getur keppnisstjórn/dómarar vísað honum úr riðlinum.

Dómarar geta notað hvaða video eða electronísk kerfi til að hjálpa um ákvörðum um málið. Dómarar geta tekið á málinu burtséð frá sönnunargögnum.
11. Ef nauðsyn er að stöðva keppni útaf hættuástandi eða þjófstarti þá er það gert með rauðu flaggi á endalínu og öllum öðrum póstum, það þýðir að keppendur eru skyldugir að hætta keppni og aka rólega inni pitt eða eftir leiðbeiningum flaggara/dómara. Keppnisstjórn ræður hvaða bílum/keppendum er leyft að taka þátt í endurræsingu
12. Ef nauðsynlegt þykir að stöðva keppni vegna viljandi eða óviljandi ástæðna eða af öðrum ástæðum, áður en forustubíll er komin yfir endamark í einstökum riðlum, geta dómarar fyrirskipað endurræsingu og skal ræsa með eins og í upphafi riðils nema ef til refsingar komi. Í refsingu skal sá startstaður vera auður.
13. Árangur keppanda í riðli skal mældur í tíma eða úrslitum í riðlum.
  - a) Ef keppandi lýkur ekki riðli fær hann hámarkstíma.
  - b) Í fyrstu umferð skal raðað í riðla samkvæmt tímatöku og fjölda keppenda.
  - c) Í aðra umferð skal raðað í riðla eftir tíma/úrslitum úr fyrstu umferð. Ef fleiri keppendur en komast í einn riðil hafa sama tíma/úrslit, skal tími úr tímatöku ráða uppröðun.
  - d) Í þriðju umferð skal samanlagður tími/úrslit úr fyrstu og annarri umferð ráða niðurröðun.

Slys eða tæknilegar bilanir. Ef tveir eða fleiri bílar detta út í sama hring þá er þeim gefið stig eins og þeir fóru síðast yfir endalínu, eða rásröð í riðli ef það gerist í fyrsta hring.
14. Viðgerðartími fyrir ræsingu í úrslit skal vera lágmark 5 mínútur, frá því að síðasta riðli keppanda lauk.
15. Í keppnum sem gilda ekki til meistara er heimilt að skipta í herra og dömuflokk, má þá sama keppnistækið keppa í báðum flokkum.

## 10. Úrslit

1. Í úrslit komast þeir tíu sem bestan samanlagðan tíma/úrslit hafa úr tveim bestu umferðum frávik frá þessu er unglíngaflokkur.
2. Í úrslit í Unglíngaflokk komast þeir 6 sem bestan tíma/úrslit hafa úr tveim bestu umferðum.

3. Séu tveir eða fleiri jafnir í sæti skal árangur úr fyrsta riðli ráða, næst skal betri tími í tímatöku skera úr um hver uppröðun verður
4. Keppandi sem getur ekki ræst í úrslitum heldur samt sem áður rétti sínum í úrslitum.  
Dæmi: Úrslit 1.-6. sæti, keppandinn lendir þá í 6. sæti án þess að aka riðilinn.

## 11. Skyldur keppenda

1. Þegar keppandi skráir sig í keppni er hann skyldugur til að fara eftir þessum reglum.
2. Flutningur keppnistækis til og frá keppni skal vera samkvæmt umferðalögum.
3. Keppandi á að vera við ökutæki sitt meðan skoðun fer fram.
4. Keppandi eða liðstjóri aðstoðarliðs skal framfylgja banni við reykingum og neyslu áfengra drykkja meðal síns aðstoðarliðs.
5. Keppandi eða liðstjóri aðstoðarliðs sé alltaf við keppnistæki meðan keppni fer fram.
6. Keppandi má hafa með sér tvo aðstoðarmenn inn á viðgerðarsvæði og ber á þeim fulla ábyrgð, allir aðstoðarmenn skulu vera í vinnugöllum á meðan keppni stendur.
7. Á viðgerðarsvæði er 5km/klst hámarkshraði og keppandi skal aka þar með fyllstu gát, dekkjahitanir og spól er stranglega bannað á viðgerðarsvæði.
8. Aki keppandi út úr braut skal hann aka inn í hana eins fljótt og unnt er. Keppandi sem kemur þannig inn í braut hefur biðskyldu gagnvart öðrum keppendum.
9. Keppandi má ekki taka framúr með því að fara út úr braut.
10. Stranglega bannað er að aka á annan keppanda af ásettu ráði.
11. Bannað er að aka aftan á annan keppanda, aftanákeyrsla miðast við miðju afturhjóls.
12. Keppendur skulu hafa belti spennt og hjálm á höfði, bundinn allan tíman sem keppni fer fram.
13. Sérhver sviksamleg eða óíþróttamannsleg hegðun keppanda og aðstoðamanna mun tekin fyrir af dómnefnd og keppnisstjóra og skal refsast með áminningu, sekt, brottvísun úr keppni eða álíka.
14. **BROT Á REGLUM ÞESSUM GETA ÞÝTT REFSINGAR EÐA BROTTVÍSUN ÚR KEPPNI**

## 12. Íslandsmót

1. Að lágmarki þurfa þrjú keppendur að keppa í flokki svo að hann sé gildur í Íslandsmóti AKÍS.
2. Að lágmarki þurfa að vera haldnar þrjár keppnir í Íslandsmóti á keppnisárinu.

## Kaflí 2 - Reglur yfir flokkaskiptingu í Rallycrossi.

### Standard 1000 flokkur:

Eindrifsbílar með vél undir 1050ccm, hámarksþyngd 1300kg.

1. 0 – 1050ccm vél, bifreiðar með drif á einum öxli.
2. Ef bifreið er upprunalega með turbo skal það uppreiknast með 1.7
3. Standard flokkur skal viðhalda upprunalegu útliti þ.e. stuðara, grill ofl. Brettin skulu hylja alla hjólbreiddina.
4. Burðarvirki skal vera óbreytt (burðarvirki frá og með demparatumum). Krumpusvæði fyrir framan dempara turna að framan og aftur fyrir turna að aftan er skylda að hafa orginal eða sambærilegt og ef óorginal þá skal nota plötuefni og skal hámarksþykkt á því vera 1.5mm þetta á líka við um vatnskassabita / framstykki.
5. Bifreiðin skal vera með veltibúri samkvæmt reglum RCA.
6. Stuðarabitar að framan eru bannaðir, allar styrkingar í stuðurum sem eru úr málmi eða hörðu plasti eru bannaðar fyrir framan framstykki nema burðarvirki bifreiðar sé þannig hannað að það sé ein heild af burðarvirki bifreiðarinnar. Ef þörf er á styrkingu fyrir framan framstykki má einungis nota ál prófíl í stærðinni 60x30 með 3mm efnisþykkt. Allar aðrar þykktir eða gerðir af efni eru bannaðar. Prófíl efnið má skrúfa á eða í grindarbita bifreiðarinnar og skal prófíllinn vera lárétt á milli þeirra, prófíllinn má ekki fara út fyrir hliðar á grindarbita bifreiðar (sjá skýringamynd mynd 13)
7. Hvalbaksbreytingar bannaðar.
8. Læsingarbúnaður á hurð skal vera upprunalegur, en þó má setja auka öryggislæsingu úr gúmmí á hurðina utanfrá
9. Ökumannshurð skal vera með hurðaspjaldi eða annarri klæðningu. Tryggt skal að hurðir á keppnisbílum opnast ekki meðan að bifreiðin er í akstri.
10. Upprunaleg húddlæsing skal fjarlægð og húddi skal lokað með þar til gerðum húddlæsingum af viðurkenndri gerð.
11. Mælaborð má ekki fjarlægja.
12. Stýrslás skal fjarlægður.
13. Upprunalegir stuðarar skylda í Standard flokki.
14. Á milli demparaströtta að framan og framstuðara má ekki setja neins konar aukastyrkingar.
15. Krómlista, hjólkoppa og annað skraut skal fjarlægja.
16. Hlífðarpanna er leyfileg, en hún má ekki standa út fyrir fram eða afturhluta bifreiðarinnar.
17. Aurhlífar eru skylda og skulu þeir hylja 5cm út fyrir felgu og byrja 4 cm frá jörðu(þegar bíll stendur eðlilega í öll hjól) og ná að 2/3 hlutum hæðar hjóls.
18. Framrúða skal vera í bifreiðinni úr lamineruðu öryggisgleri eða óbrjótanlegu plasti og þá lágmark 5mm. Leyfilegt er að setja net fyrir framan framrúðu ef það hindrar ekki útsýni ökumanns. Skylda er að hafa aðrar rúður í bifreiðinni eða óbrjótanlegt plast í þeirra stað (lágmark 2mm.)
19. Bifreiðar í Standard flokki skulu vera lokaðir þ.e.með allar rúður/plast
20. Skylda er að hafa rúðupurkur og rúðupiss á bílnum.



21. Tvö bremsuljós skulu vera staðsett að afturhluta bifreiðar og vel sýnileg, lágmark 15w í lágmark 60cm hæð, öll önnur ljós bönnuð.
22. Baksýnispegill skal vera inni í bifreiðinni, æskilegt er að hafa spegla á hurðum.
23. Dráttarkrókar skulu vera framan og aftan á bifreiðinni en mega ekki ná út fyrir yfirbygginguna.
24. Eldveggur milli ökumannsrýmis og vélarrýmis og rými fyrir bensíntank og vatnskassa skal vera eldtraust og þétt.
25. Vatnsrör og kælikerfi skulu vera óbreytt.
26. Hjólabúnaðar og fjöðrun skal vera eins og orginal.
27. Hemlar eiga að vera eins og orginal, æskilegt er að hemlar og búnaður sé tekinn út af skoðunarstöðvum,(aðalskoðun/athugun).
28. Sé notaður annar en upprunalegur eldsneytisgeymir má hann ekki vera stærri en 25 lítra, hann skal vera tryggilega festur minnst 30 cm frá úthlið bílsins, útöndun skal ná út fyrir bifreiðina og niður fyrir tank, bensín má ekki leka út, stranglega er bannað að staðsetja eldsneytisgeymi í ökumannsrými, einstreymislöki skal vera á öndun bensíntanks.
29. Eldsneytislagnir inni í bíl skulu vera heilar og óskemmdar, þær skulu vera úr eir, stáli eða vírofum slöngum sem þola bensín, öll samskeyti á eldsneytislögnum stranglega bönnuð í ökumannsrými.
30. Tegund og stærð rafgeymis er frjáls. Hann skal tryggilega festur minnst 30 cm frá hlið/gafla bifreiðar og vel frá honum gengið þannig að hann leiði ekki út eða leki. Staðsetning er frjáls, rafgeymir í farþegarými skal vera þurrgeymir. Æskilegt er að rafgeymir sé ekki staðsettur í ökumannsrými.
31. Allar breytingar á vél eru bannaðar. Upprunaleg pústgrein skal vera í bílnum.
32. Breyting á staðsetning vélar er bönnuð, hámarksstærð vélar er 1050cc.
33. Eldsneyti skal vera fánlegt á almennri bensínstöð
34. Útblástursrör skal vera aftur fyrir bifreiðina.
35. Loftinntak vélar skal vera í vélarrými.
36. Eldsneytisinnngjöf skal útbúin, með þeim hætti að ef hún aftengist, færast gangur vélar sjálfkrafa í hægagang.
37. Straumrofi er skylda í hverri bifreið. Skal hann vera með snerli eða handfangi og greinilega merktur af/á (on/off ). Straumrofa eða haldfang tengt straumrofa skal staðsetja fyrir framan framrúðu ökumannsmegin, straumrofi á að rjúfa allan straum og drepa á bifreiðinni.
38. Einungis orginal girkassi er leyfilegur. Allar driflæsingar bannaðar
39. Eingöngu radial sumarhjólabarðar eru leyfðir í Standard flokki, allir hjólabarðar merktir M/S (Mud/Snow) bannaðir nema annað sé tekið fram af keppnisstjórn. Hámarks stærð er 175/65R14, naglar og keðjur bannaðar. Rallyhjólabarðar bannaðir. Allur skurður á dekkjum bannaður. Slikkar og hrágúmmídekk eru bönnuð, skoðunarmaður hefur leyfi til að banna dekk sem eru vafasöm.
40. Óheimilt er að hafa varadekk í bifreiðinni.



## Standard flokkur:

Eindrifsbílar með vél undir 2000ccm, hámarksþyngd 1300kg.

1. 0 – 2000ccm, 120 hestöfl á vél, bifreiðar með drif á einum öxli.
2. Standard flokkur skal viðhalda upprunalegu útliti þ.e.stuðara, grill ofl. brettin skulu hylja alla hjólbreiddina.
3. Burðarvirki skal vera óbreytt (burðarvirki frá og með demparaturnum). Krumpusvæði fyrir framan dempara turna að framan og aftur fyrir turna að aftan er skylda að hafa orginal eða sambærilegt og ef óorginal þá skal nota plötuefni og skal hámarksþykkt á því vera 1.5mm. Þetta á líka við um vatnskassabita/framstykki.
4. Bifreiðin skal vera með veltibúri samkvæmt reglum RCA.
5. Stuðarabitar að framan eru bannaðir, allar styrkingar í stuðurum sem eru úr málmi eða hörðu plasti eru bannaðar fyrir framan framstykki nema burðarvirki bifreiðar sé þannig hannað að það sé ein heild af burðarvirki bifreiðarinnar. Ef þörf er á styrkingu fyrir framan framstykki má einungis nota ál prófíl í stærðinni 60x30 með 3mm efnisþykkt. Allar aðrar þykktir eða gerðir af efni eru bannaðar. Prófíl efnið má skrúfa á eða í grindarbita bifreiðarinnar og skal prófíllinn vera lárétt á milli þeirra, prófíllinn má ekki fara út fyrir hliðar á grindarbita bifreiðar (sjá skýringamynd mynd 13)
6. Hvalbaksbreytingar bannaðar.
7. Læsingarbúnaður á hurð skal vera upprunalegur, en þó má setja auka öryggislæsingu úr gúmmí á hurðina utanfrá
8. Ökumannshurð skal vera með hurðaspjaldi eða annarri klæðningu. Tryggt skal að hurðir á keppnisbílum opnast ekki meðan að bifreiðin er í akstri.
9. Upprunaleg húddlæsing skal fjarlægð og húddi skal lokað með þar til gerðum húddlæsingum af viðurkenndri gerð.
10. Mælaborð má ekki fjarlægja.
11. Stýrslás skal fjarlægður.
12. Upprunalegir stuðarar skylda í Standard flokki.
13. Á milli demparaströtta að framan og framstuðara má ekki setja neins konar aukastyrkingar.
14. Krómlista, hjólkoppa og annað skraut skal fjarlægja.
15. Hlífðarpanna er leyfileg, en hún má ekki standa út fyrir fram eða afturhluta bifreiðarinnar.
16. Aurhlífar eru skylda og skulu þeir hylja 5cm út fyrir felgu og byrja 4 cm frá jörðu(þegar bíll stendur eðlilega í öll hjól) og ná að 2/3 hlutum hæðar hjóls.
17. Framrúða skal vera í bifreiðinni úr lamineruðu öryggisgleri eða óbrjótanlegu plasti og þá lágmark 5mm. Leyfilegt er að setja net fyrir framan framrúðu ef það hindrar ekki útsýni ökumanns. Skylda er að hafa aðrar rúður í bifreiðinni eða óbrjótanlegt plast í þeirra stað (lágmark 2mm.)
18. Bifreiðar í Standard flokki skulu vera lokaðir þ.e.með allar rúður/plast
19. Skylda er að hafa rúðupurkur og rúðupiss á bílnum.
20. Tvö bremsuljós skulu vera staðsett að afturhluta bifreiðar og vel sýnileg, lágmark 15w í lágmark 60cm hæð, öll önnur ljós bönnuð.
21. Baksýnispegill skal vera inni í bifreiðinni, æskilegt er að hafa spegla á hurðum.
22. Dráttarkrókar skulu vera framan og aftan á bifreiðinni en mega ekki ná út fyrir yfirbygginguna.

23. Eldveggur milli ökumansrýmis og vélarrýmis og rými fyrir bensíntank og vatnskassa skal vera eldtraust og þétt.
24. Vatnsrör og kælikerfi skulu vera óbreytt.
25. Hjólabúnaðar og fjöðrun skal vera eins og orginal.
26. Hemlar eiga að vera eins og orginal, æskilegt er að hemlar og búnaður sé tekinn út af skoðunarstöðvum,(aðalskoðun/athugun).
27. Sé notaður annar en upprunalegur eldsneytisgeymir má hann ekki vera stærri en 25 lítra, hann skal vera tryggilega festur minnst 30 cm frá úthlið bílsins, útöndun skal ná út fyrir bifreiðina og niður fyrir tank, bensín má ekki leka út, stranglega er bannað að staðsetja eldsneytisgeymi í ökumansrými, einstreymisloki skal vera á öndun bensíntanks.
28. Eldsneytislagnir inni í bíl skulu vera heilar og óskemmdar, þær skulu vera úr eir, stáli eða vírofum slöngum sem þola bensín, öll samskeyti á eldsneytislögnum stranglega bönnuð í ökumansrými.
29. Tegund og stærð rafgeymis er frjáls. Hann skal tryggilega festur minnst 30 cm frá hlið/gafla bifreiðar og vel frá honum gengið þannig að hann leiði ekki út eða leki. Staðsetning er frjáls, rafgeymir í farþegarými skal vera þurrgeymir. Æskilegt er að rafgeymir sé ekki staðsettur í ökumansrými.
30. Allar breytingar á vél eru bannaðar.
31. Breyting á staðsetning vélar er bönnuð, hámarksstærð vélar er 2000cc og 120 hestöfl.
32. Eldsneyti skal vera fáanlegt á almennri bensínstöð
33. Útblástursrör skal vera aftur fyrir bifreiðina.
34. Loftinntak vélar skal vera í vélarrými.
35. Eldsneytisinnngjöf skal útbúin, með þeim hætti að ef hún aftengist, færast gangur vélar sjálfkrafa í hægagang.
36. Straumrofi er skylda í hverri bifreið. Skal hann vera með snerli eða handfangi og greinilega merktur af/á (on/off ). Straumrofa eða haldfang tengt straumrofa skal staðsetja fyrir framan framrúðu ökumansmegin, straumrofi á að rjúfa allan straum og drepa á bifreiðinni.
37. Einungis orginal girkassi er leyfilegur. Allar driflæsingar bannaðar
38. Eingöngu radial sumarhjólabarðar eru leyfðir í Standard flokki, allir hjólabarðar merktir M/S (Mud/Snow) bannaðir nema annað sé tekið fram af keppnisstjórn. Hámarks stærð er 185/XXRXX, naglar og keðjur bannaðar. Rallyhjólabarðar bannaðir. Allur skurður á dekkjum bannaður.
39. Óheimilt er að hafa varadekk í bifreiðinni.

## 2000ccm flokkur:

Eindrifsbílar með vél undir 2080ccm, hámarksþyngd 1300kg.

1. 2000 flokkur skal viðhalda upprunalegu útliti þ.e.stuðara, grill ofl. Engir aukahlutir eru leyfilegir utan á bifreiðinni nema brettaútvíkkarir, þær má skrúfa eða punktsjóða á yfirbygginguna, brettin skulu hylja alla hjólbreiddina.
2. Burðarvirki skal vera óbreytt (burðarvirki frá og með demparaturnum). Krumpusvæði fyrir framan demparaturna að framan og aftur fyrir turna að aftan er skylda að hafa orginal eða sambærilegt og ef óorginal þá skal nota plötuefni

- og skal hámarksþykkt á því vera 1.5mm. Þetta á líka við um vatnskassabita/framstykki. (Sjá mynd 1.)
3. Stuðarabitar að framan eru bannaðir, allar styrkingar í stuðurum sem eru úr málmi eða hörðu plasti eru bannaðar fyrir framan framstykki nema burðarvirki bifreiðar sé þannig hannað að það sé ein heild af burðarvirki bifreiðarinnar. Ef þörf er á styrkingu fyrir framan framstykki má einungis nota ál prófíl í stærðinni 60x30 með 3mm efnisþykkt. Allar aðrar þykktir eða gerðir af efni eru bannaðar.  
Prófíl efnið má skrúfa á eða í grindarbita bifreiðarinnar og skal prófíllinn vera lárétt á milli þeirra, prófíllinn má ekki fara út fyrir hliðar á grindarbita bifreiðar (sjá skýringamynd mynd 13)
  4. Bifreiðin skal vera með veltibúri samkvæmt reglum.
  5. Hvalbaksbreytingar bannaðar.
  6. Læsingarbúnaður á hurð skal vera upprunalegur, en þó má setja auka öryggislæsingu úr gúmmí á hurðina utanfrá
  7. Ökumannshurð skal vera með hurðaspjaldi eða annarri klæðningu. Tryggt skal að hurðir á keppnisbílum opnast ekki meðan að bifreiðin er í akstri.
  8. Upprunaleg húddlæsing skal fjarlægð og húddi skal lokað með þar til gerðum húddlæsingum af viðurkenndri gerð.
  9. Mælaborð má fjarlægja.
  10. Stýrslás skal fjarlægður.
  11. Upprunalegir stuðarar skylda í 2000cc flokki, stuðarana má smíða t.d.úr plasti eða áli en svipa til upprunalegs útlits.
  12. Á milli demparaströtta að framan og framstuðara má ekki setja neins konar aukastyrkingar.
  13. Krómlista, hjólkoppa og annað skraut skal fjarlægja.
  14. Hlífðarpanna er leyfileg, en hún má ekki standa út fyrir fram eða afturhluta bifreiðarinnar.
  15. Aurhlífar eru skylda og skulu þeir hylja 5cm út fyrir felgu og byrja 4 cm frá jörðu(þegar bíll stendur eðlilega í öll hjól) og ná að 2/3 hlutum hæðar hjóls.
  16. Framrúða skal vera í bifreiðinni úr lamineruðu öryggisgleri eða óbrjótanlegu plasti og þá lágmark 5mm. setja skal fínofið net fyrir bílstjórahurð ef rúðan er fjarlægð,leyfilegt er að setja net fyrir framan framrúðu ef það hindrar ekki útsýni ökumanns. Skylda er að hafa aðrar rúður í bifreiðinni eða óbrjótanlegt plast í þeirra stað (lágmark 2mm.)
  17. Bifreiðar í 2000 flokki skulu vera lokaðir þ.e.með allar rúður/plast
  18. Skilda er að hafa rúðupurrkur og rúðupiss á bílnum.
  19. Tvö bremsuljós skulu vera staðsett að afturhluta bifreiðar og vel sýnileg, lágmark 15w í lágmark 60cm hæð, öll önnur ljós bönnuð.
  20. Baksýnispegill skal vera inni í bifreiðinni, æskilegt er að hafa spegla á hurðum.
  21. Dráttarkrókar skulu vera framan og aftan á bifreiðinni en meiga ekki ná út fyrir yfirbygginguna.
  22. Eldveggur milli ökumannsrýmis og vélarrýmis og rými fyrir bensíntank og vatnskassa skal vera eldtraust og þétt.
  23. Vatnsrör að kælikerfi sem liggja í gegnum farþegarými eiga að vera ósamsett, olíuleiðslur skulu vera háþrýstislöngur
  24. Útfærsla hjólabúnaðar, svo sem demparar, gormar, fjaðrir og klafar er frjáls, svo framarlega sem hún stenst öryggiskröfur RCA.
  25. Hemlar eru frjálsir og handhemill æskilegur, æskilegt er að hemlar og búnaður sé tekinn út af skoðunarstöðvum,(aðalskoðun/athugun).

26. Sé notaður annar en upprunalegur eldsneytisgeymir má hann ekki vera stærri en 25 lítra, hann skal vera tryggilega festur minnst 30 cm frá úthlið bílsins, útöndun skal ná út fyrir bifreiðina og niður fyrir tank, bensín má ekki leka út, stranglega er bannað að staðsetja eldsneytisgeymi í ökumannsrými, einstreymisloki skal vera á öndun bensíntanks.
27. Eldsneytislagnir inni í bíl skulu vera heilar og óskemmdar, þær skulu vera úr eir, stáli eða vírofnum slöngum sem þola bensín, öll samskeyti á eldsneytislögnum stranglega bönnuð í ökumannsrými.
28. Tegund og stærð rafgeymis er frjáls. Hann skal tryggilega festur minnst 30 cm frá hlið/gaflí bifreiðar og vel frá honum gengið þannig að hann leiði ekki út eða leki. Staðsetning er frjáls, rafgeymir í farþegarými skal vera þurrgeymir. Æskilegt er að rafgeymir sé ekki staðsettur í ökumannsrými.
29. Allar breytingar á vél leyfðar. Turbo, nitro eða aðrir aflgjafar margfalda 1.3 við rúmcentimetra véla. Dæmi: 1600ccm x 1.3 = 2080ccm.
30. Staðsetning vélar er frjáls svo framarlega að tryggilega sé frá henni gengið, strokkafjöldi, slagrúmtak, útfærsla vélar er frjáls upp að 2080ccm.
31. Eldsneyti frjálst.
32. Útblástursrör skal vera aftur fyrir bifreiðina.
33. Heimilt er að loftinntak vélar sé inni í ökumannsrými ef það er búið eldtraustum loftsíum.
34. Eldsneytisinnngjöf skal útbúin, með þeim hætti að ef hún aftengist, færast gangur vélar sjálfkrafa í hægagang.
35. Straumrofi er skylda í hverri bifreið. Skal hann vera með snerli eða handfangi og greinilega merktur af/á (on/off). Straumrofa eða haldfang tengt straumrofa skal staðsetja fyrir framan framrúðu ökumannsmegin, straumrofi á að rjúfa allan straum og drepa á bifreiðinni.
36. Gírkassi og drif er frjálst, Aðrar læsingar eru frjálssar, rafsoðin drif og spúl er leyfilegt.
37. Eingöngu sumarhjólbarðar og slikkar eru leyfðir í 2000 flokki, allir hjólbarðar merktir M/S (Mud/Snow) bannaðir nema annað sé tekið fram af keppnisstjórn. Hámarks hæð hjólbarða er 31"(78cm), naglar og keðjur bannaðar. Rallyhjólbarðar bannaðir. Allur skurður á dekkjum bannaður.
38. Óheimilt er að hafa varadekk í bifreiðinni.

## 4wd non turbo

Fjór hjóladrifsbílar undir 1300kg, vélarstærð hámark 2500ccm.

1. 4wd non turbo flokkur skal viðhalda upprunalegu útliti þ.e.stuðara, grill ofl. Engir aukahlutir eru leyfilegir utan á bifreiðinni nema brettaútvíkkarir, þær má skrúfa eða punktsjóða á yfirbygginguna, brettin skulu hylja alla hjólbreiddina.
2. Burðarvirki skal vera óbreytt (burðarvirki frá og með demparatumum) krumpusvæði fyrir framan dempara turna að framan og aftur fyrir turna að aftan er skylda að hafa orginal eða sambærilegt og ef óorginal þá skal nota plötuefni og skal hámarksþykkt á því vera 1.5mm þetta á líka við um vatnskassabita/framstykki. (Sjá mynd 1.)
3. Stuðarabitar að framan eru bannaðir, allar styrkingar í stuðurum sem eru úr málm eða hörðu plasti eru bannaðar fyrir framan framstykki nema burðarvirki bifreiðar sé þannig hannað að það sé ein heild af burðarvirki bifreiðarinnar.

Ef þörf er á styrkingu fyrir framan framstykki má einungis nota ál prófíl í stærðinni 60x30 með 3mm efnisþykkt. Allar aðrar þykktir eða gerðir af efni eru bannaðar.

Prófíl efnið má skrúfa á eða í grindarbita bifreiðarinnar og skal prófíllinn vera lárétt á milli þeirra, prófíllinn má ekki fara út fyrir hliðar á grindarbita bifreiðar (sjá skýringamynd mynd 13)

4. Bifreiðin skal vera með veltibúri samkvæmt reglum RCA.
5. Hvalbaksbreytingar bannaðar.
6. Læsingarbúnaður á hurð skal vera upprunalegur, en þó má setja auka öryggislæsingu úr gúmmí á hurðina utanfrá
7. Ökumannshurð skal vera með hurðaspjaldi eða annarri klæðningu. Tryggt skal að hurðir á keppnisbílum opnast ekki meðan að bifreiðin er í akstri.
8. Upprunaleg húddlæsing skal fjarlægð og húddi skal lokað með þar til gerðum húddlæsingum af viðurkenndri gerð.
9. Mælaborð má fjarlægja.
10. Stýrslás skal fjarlægður.
11. Upprunalegir stuðarar skylda, stuðarana má smíða t.d.úr plasti eða áli en svipa til upprunalegs útlits.
12. Á milli demparaströtta að framan og framstuðara má ekki setja neins konar aukastyrkingar.
13. Krómlista, hjólkoppa og annað skraut skal fjarlægja.
14. Hlífðarpanna er leyfileg, en hún má ekki standa út fyrir fram eða afturhluta bifreiðarinnar.
15. Aurhlífar eru skylda og skulu þeir hylja 5cm út fyrir felgu og byrja 4 cm frá jörðu(þegar bíll stendur eðlilega í öll hjól) og ná að 2/3 hlutum hæðar hjóls.
16. Framrúða skal vera í bifreiðinni úr lamineruðu öryggisgleri eða óbrjótanlegu plasti og þá lágmark 5mm. setja skal fínofið net fyrir bílstjórahurð ef rúðan er fjarlægð,leyfilegt er að setja net fyrir framan framrúðu ef það hindrar ekki útsýni ökumanns. Skylda er að hafa aðrar rúður í bifreiðinni eða óbrjótanlegt plast í þeirra stað (lágmark 2mm.)
17. Bifreiðar í krónu flokki skulu vera lokaðar þ.e. með allar rúður/plast
18. Skylda er að hafa rúðupurrkur og rúðupiss á bílnum.
19. Tvö bremsuljós skulu vera staðsett að afturhluta bifreiðar og vel sýnileg, lágmark 15w í lágmark 60cm hæð, öll önnur ljós bönnuð.
20. Baksýnispegill skal vera inni í bifreiðinni, æskilegt er að hafa spegla á hurðum.
21. Dráttarkrókar skulu vera framan og aftan á bifreiðinni en meiga ekki ná út fyrir yfirbygginguna.
22. Eldveggur milli ökumannsrýmis og vélarrýmis og rými fyrir bensíntank og vatnskassa skal vera eldtraust og þétt.
23. Vatnsrör að kælikerfi sem liggja í gegnum farþegarými eiga að vera ósamsett, olíuleiðslur skulu vera háþrýstislöngur
24. Útfærsla hjólabúnaðar, svo sem demparar, gormar, fjaðrir og klafar er frjáls, svo framarlega sem hún stenst öryggiskröfur RCA.
25. Hemlar eru frjálsir og handhemill æskilegur, æskilegt er að hemlar og búnaður sé tekinn út af skoðunarstöðvum,(aðalskoðun/athugun)
26. Sé notaður annar en upprunalegur eldsneytisgeymir má hann ekki vera stærri en 25 lítra, hann skal vera tryggilega festur minnst 30 cm frá úthlið bílsins, útöndun skal ná út fyrir bifreiðina og niður fyrir tank, bensín má ekki leka út, stranglega er bannað að staðsetja eldsneytisgeymi í ökumannsrými, einstreymisloki skal vera á öndun bensíntanks.

27. Eldsneytislagnir inni í bíl skulu vera heilar og óskemmdar, þær skulu vera úr eir, stáli eða vírofnum slöngum sem þola bensín, öll samskeyti á eldsneytislögnum stranglega bönnuð í öikumannsrými.
28. Tegund og stærð rafgeymis er frjáls. Hann skal tryggilega festur minnst 30 cm frá hlið/gafla bifreiðar og vel frá honum gengið þannig að hann leiði ekki út eða leki. Staðsetning er frjáls, rafgeymir í farþegarými skal vera þurrgeymir. Æskilegt er að rafgeymir sé ekki staðsettur í öikumannsrými.
29. Allar breytingar á vél leyfðar.
30. Nitró er leyfilegt á vélum 1800 rúmsentimetrum og minni. Nitró er bannað á 1801 rúmsentimetrum og stærri.
31. Turbo er bannað.
32. Staðsetning vélar er frjáls svo framarlega að tryggilega sé frá henni gengið, strokkafjöldi, slagrúmtak, útfærsla vélar er frjáls upp að 2500ccm.
33. Eldsneyti skal vera fáanlegt á almennri bensínstöð
34. Útblástursrör skal vera aftur fyrir bifreiðina.
35. Heimilt er að loftinntak vélar sé inni í öikumannsrými ef það er búið eldtraustum loftsiúm.
36. Eldsneytisinnngjöf skal útbúin, með þeim hætti að ef hún aftengist, færast gangur vélar sjálfkrafa í hægagang.
37. Straumrofi er skylda í hverri bifreið. Skal hann vera með snerli eða handfangi og greinilega merktur af/á (on/off). Straumrofa eða haldfang tengt straumrofa skal staðsetja fyrir framan framrúðu öikumannsmegin, straumrofi á að rjúfa allan straum og drepa á bifreiðinni.
38. Gírkassi og drif er frjálst, Aðrar læsingar eru frjálssar, rafsoðin drif og spúl er leyfilegt.
39. Eingöngu radial sumarhjólbarðar og DOT slikkar eru leyfðir í krónu flokki, allir hjólbarðar merktir M/S (Mud/Snow) bannaðir nema annað sé tekið fram af keppnisstjórn. Naglar og keðjur bannaðar. Rallyhjólbarðar bannaðir. Allur skurður á dekkjum bannaður.
40. Óheimilt er að hafa varadekk í bifreiðinni. Allur skurður á dekkjum bannaður.
41. Keppnisstjórn getur ákvarðað að keyra 2WD og 4WD krónu saman í keppni séu 3 eða færri keppendur í 4WD krónunni.
42. Keyri 2WD og 4WD króna fást stig til islands- eða bikarmeistara í sitthvoru lagi.

## Opinn flokkur:

Ökutæki 0 – 1400 kg, á ráslínu með öikumanni, sérsníðuð farartæki, allt leyfilegt svo framarlega sem það stenst öryggiskröfur. Með möguleika á skiptingu við miðju.

1. Engir aukahlutir eru leyfilegir utan á bifreiðinni nema brettaútvíkkarir, þær má skrúfa eða punktsjóða á yfirbygginguna, brettin skulu hylja alla hjólbreiddina.
2. Krumpusvæði fyrir framan dempara turna að framan og aftur fyrir turna að aftan er skylda að hafa orginal eða sambærilegt og ef óorginal þá skal nota plötuefni og skal hámarksþykkt á því vera 1.5mm þetta á líka við um vatnskassabita/framstykki. (Sjá mynd 1.)
3. Stuðarabitar að framan eru bannaðir, allar styrkingar í stuðurum sem eru úr málmi eða hörðu plasti eru bannaðar fyrir framan framstykki nema burðarvirki bifreiðar sé þannig hannað að það sé ein heild af burðarvirki bifreiðarinnar. Ef þörf er á styrkingu fyrir framan framstykki má einungis nota ál prófíl í

stærðinni 60x30 með 3mm efnisþykkt. Allar aðrar þykktir eða gerðir af efni eru bannaðar.

Prófíl efnið má skrúfa á eða í grindarbita bifreiðarinnar og skal prófíllinn vera lárétt á milli þeirra, prófíllinn má ekki fara út fyrir hliðar á grindarbita bifreiðar (sjá skýringamynd mynd 13)

4. Bifreiðin skal vera með veltibúri samkvæmt reglum RCA.
5. Læsingarbúnaður á hurð skal vera upprunalegur, en þó má setja auka öryggislæsingu úr gúmmi á hurðina utanfrá
6. Ökumannshurð skal vera með hurðaspjaldi eða annarri klæðningu. Tryggt skal að hurðir á keppnisbílum opnast ekki meðan að bifreiðin er í akstri.
7. Upprunaleg húddlæsing skal fjarlægð og húddi skal lokað með þar til gerðum húddlæsingum af viðurkenndri gerð.
8. Mælaborð má fjarlægja.
9. Stýrslás skal fjarlægður.
10. Á milli demparaströtta að framan og framstuðara má ekki setja neins konar aukastyrkingar.
11. Krómlista, hjólkoppa og annað skraut skal fjarlægja.
12. Hlífðarpanna er leyfileg, en hún má ekki standa út fyrir fram eða afturhluta bifreiðarinnar.
13. Aurhlífar eru skylda og skulu þeir hylja 5cm út fyrir felgu og byrja 4 cm frá jörðu(þegar bíll stendur eðlilega í öll hjól) og ná að 2/3 hlutum hæðar hjóls.
14. Framrúða skal vera í bifreiðinni úr lamineruðu öryggisgleri eða óbrjótanlegu plasti og þá lágmark 5mm, sé um grind eða buggy að ræða skal vera fínofið net í stað framrúðu. Setja skal fínofið net fyrir bílstjórahurð ef rúðan er fjarlægð, leyfilegt er að setja net fyrir framan framrúðu ef það hindrar ekki útsýni ökumanns. Skylda er að hafa aðrar rúður í bifreiðinni eða óbrjótanlegt plast í þeirra stað (lágmark 2mm.)
15. Skylda er að hafa rúðupurrkur og rúðupiss á bílnum sé framrúða.
16. Tvö bremsuljós skulu vera staðsett að afturhluta bifreiðar og vel sýnileg, lágmark 15w í lágmark 60cm hæð, öll önnur ljós bönnuð.
17. Baksýnispegill skal vera inni í bifreiðinni, æskilegt er að hafa spegla á hurðum/hliðum.
18. Dráttarkrókar skulu vera framan og aftan á bifreiðinni en meiga ekki ná út fyrir yfirbygginguna.
19. Eldveggur milli ökumannsrýmis og vélarrýmis og rými fyrir bensíntank og vatnskassa skal vera eldtraust og þétt.
20. Vatnsrör að kælikerfi sem liggja í gegnum ökumannsrými eiga að vera ósamsett, olíuleiðslur skulu vera háþrýstislöngur
21. Útfærsla hjólabúnaðar, svo sem demparar, gormar, fjaðrir og klafar er frjáls, svo framarlega sem hún stenst öryggiskröfur RCA.
22. Hemlar eru frjálsir og handhemill æskilegur, æskilegt er að hemlar og búnaður sé tekinn út af skoðunarstöðvum,(aðalskoðun/athugun)
23. Sé notaður annar en upprunalegur eldsneytisgeymir má hann ekki vera stærri en 25 lítra, hann skal vera tryggilega festur minnst 30 cm frá úthlið bílsins, útöndun skal ná út fyrir bifreiðina og niður fyrir tank, bensín má ekki leka út, stranglega er bannað að staðsetja eldsneytisgeymi í ökumannsrými, einstreymislöki skal vera á öndun bensíntanks.
24. Eldsneytislagnir inni í bíl skulu vera heilar og óskemmdar, þær skulu vera úr eir, stáli eða vírofnum slöngum sem þola bensín, öll samskeyti á eldsneytislöngnum stranglega bönnuð í ökumannsrými.

25. Tegund og stærð rafgeymis er frjáls. Hann skal tryggilega festur minnst 30 cm frá hlið/gaflí bifreiðar og vel frá honum gengið þannig að hann leiði ekki út eða leki. Staðsetning er frjáls, rafgeymir í öikumannsrými skal vera þurrgeymir. Æskilegt er að rafgeymir sé ekki staðsettur í öikumannsrými.
26. Allar breytingar á vél leyfðar.
27. Staðsetning vélar er frjáls svo framarlega að tryggilega sé frá henni gengið, strokkafjöldi, slagrúmtak, svo og útfærsla vélar er frjáls.
28. Eldsneyti frjálst.
29. Útblástursrör er frjálst en skal vera undan bifreið.
30. Heimilt er að loftinntak vélar sé inni í öikumannsrými ef það er búið eldtraustum loftsíum.
31. Eldsneytisinnngjöf skal útbúin, með þeim hætti að ef hún aftengist, færast gangur vélar sjálfkrafa í hægagang.
32. Straumrofi er skylda í hverri bifreið. Skal hann vera með snerli eða handfangi og greinilega merktur af/á (on/off). Straumrofa eða haldfang tengt straumrofa skal staðsetja fyrir framan framrúðu öikumannsmegin, straumrofi á að rjúfa allan straum og drepa á bifreiðinni.
33. Gírkassi og drif er frjálst, Aðrar læsingar eru frjálssar, rafsoðin drif og spúl er leyfilegt.
34. Eingöngu sumarhjólbarðar og slikkar eru leyfðir í opna flokki, allir hjólbarðar merktir M/S (Mud/Snow) bannaðir nema annað sé tekið fram af keppnisstjórn. Hámarks hæð hjólbarða er 31"(78cm), naglar og keðjur bannaðar. Rallyhjólbarðar bannaðir. Allur skurður á dekkjum bannaður.
35. Óheimilt er að hafa varadekk í bifreiðinni.
36. Smíðuð ökutæki verða að vera smíðuð þannig að þau nái lágmarks stærð og málum í kringum öikumann eins og sést á mynd 9 og 10. Þau verða vera með hliðarvörn eins og sést á mynd 9 og 10.
37. Smíðuðum ökutæki ber skylda er að vera með net í öllum gluggum/opum eins og sést á mynd 11. Hliðar net verða vera opnanleg að innan og utan.
38. Skylda er að hafa quick release á stýri á á smíðuðu ökutæki, og það vera frá viðurkenndum framleiðendum sjá mynd 12
39. Skylda er að vera með hanska og lokaðan hjálm með gleri í smíðuðu ökutæki.

## Unglingaflokkur:

0 – 1050ccm, bifreiðar með drif á einum öxli.

Vélarstærð minnkar í 1050 ccm og 75hp frá framleiðanda. Þessi breyting gerist í smáskrefum. Þeir bílar sem keppt hafa fram að 2019 fá undanþágu til 2022, þá skulu allir bílar vera samkvæmt reglum.

Hondurnar sem eru 90 hp þurfa að fá þrengingu undir inngjafarspjald og færast þannig niður í 75 hp frá framleiðanda.

Þessi undanþága er gerð til að koma til móts við keppendur sem nú þegar eru að keppa eða eru væntanlegir 2019.



1. Unglingaflokkur skal viðhalda upprunalegu útliti þ.e.stuðara, grill ofl. brettin skulu hylja alla hjólbreiddina.
2. Burðarvirki skal vera óbreytt (burðarvirki frá og með demparaturnum) krumpusvæði fyrir framan dempara turna að framan og aftur fyrir turna að aftan er skylda að hafa orginal eða sambærilegt og ef óorginal þá skal nota plötuefni og skal hámarksþykkt á því vera 1.5mm Þetta á líka við um vatnskassabita/framstykki.
3. Bifreiðin skal vera með veltibúri samkvæmt reglum RCA.
4. Stuðarabitar að framan eru bannaðir, allar styrkingar í stuðurum sem eru úr málmi eða hörðu plasti eru bannaðar fyrir framan framstykki nema burðarvirki bifreiðar sé þannig hannað að það sé ein heild af burðarvirki bifreiðarinnar. Ef þörf er á styrkingu fyrir framan framstykki má einungis nota ál prófíl í stærðinni 60x30 með 3mm efnisþykkt. Allar aðrar þykktir eða gerðir af efni eru bannaðar.  
Prófíl efnið má skrúfa á eða í grindarbita bifreiðarinnar og skal prófíllinn vera lárétt á milli þeirra, prófíllinn má ekki fara út fyrir hliðar á grindarbita bifreiðar (sjá skýringamynd mynd 13)
5. Hvalbaksbreytingar bannaðar.
6. Læsingarbúnaður á hurð skal vera upprunalegur, en þó má setja auka öryggislæsingu úr gúmmí á hurðina utanfrá
7. Ökumannshurð skal vera með hurðaspjaldi eða annarri klæðningu. Tryggt skal að hurðir á keppnisbílum opnast ekki meðan að bifreiðin er í akstri.
8. Upprunaleg húddlæsing skal fjarlægð og húddi skal lokað með þar til gerðum húddlæsingum af viðurkenndri gerð.
9. Mælaborð má ekki fjarlægja.
10. Stýrslás skal fjarlægður.
11. Upprunalegir stuðarar skylda í ungingaflokki.
12. Á milli demparaströtta að framan og framstuðara má ekki setja neins konar aukastyrkingar.
13. Krómlista, hjólkoppa og annað skraut skal fjarlægja.
14. Hlíðarpanna er leyfileg, en hún má ekki standa út fyrir fram eða afturhluta bifreiðarinnar.
15. Aurhlífar eru skylda og skulu þeir hylja 5cm út fyrir felgu og byrja 4 cm frá jörðu(þegar bíll stendur eðlilega í öll hjól) og ná að 2/3 hlutum hæðar hjóls.
16. Framrúða skal vera í bifreiðinni úr lamineruðu öryggisgleri eða óbrjótanlegu plasti og þá lágmark 5mm. Leyfilegt er að setja net fyrir framan framrúðu ef það hindrar ekki útsýni ökumanns. Skylda er að hafa aðrar rúður í bifreiðinni eða óbrjótanlegt plast í þeirra stað (lágmark 2mm.)
17. Bifreiðar í ungingaflokki skulu vera lokaðir þ.e.með allar rúður/plast
18. Skylda er að hafa rúðupurkur og rúðupiss á bílnum.
19. Tvö bremsuljós skulu vera staðsett að afturhluta bifreiðar og vel sýnileg, lágmark 15w í lágmark 60cm hæð, öll önnur ljós bönnuð.
20. Baksýnispegill skal vera inni í bifreiðinni, æskilegt er að hafa spegla á hurðum.
21. Dráttarkrókar skulu vera framan og aftan á bifreiðinni en mega ekki ná út fyrir yfirbygginguna.
22. Eldveggur milli ökumannsrýmis og vélarrýmis og rými fyrir bensíntank og vatnskassa skal vera eldtraust og þétt.
23. Vatnsrör og kælikerfi skulu vera óbreytt.
24. Hjólabúnaðar og fjöðrun skal vera eins og orginal.
25. Hemlar eiga að vera eins og orginal, æskilegt er að hemlar og búnaður sé tekinn út af skoðunarstöðvum,(aðalskoðun/athugun).

26. Sé notaður annar en upprunalegur eldsneytisgeymir má hann ekki vera stærri en 25 lítra, hann skal vera tryggilega festur minnst 30 cm frá úthlið bílsins, útöndun skal ná út fyrir bifreiðina og niður fyrir tank, bensín má ekki leka út, stranglega er bannað að staðsetja eldsneytisgeymi í ökumannsrými, einstreymisloki skal vera á öndun bensíntanks.
27. Eldsneytislagnir inni í bíl skulu vera heilar og óskemmdar, þær skulu vera úr eir, stáli, vírofnúm slöngum sem þola bensín, öll samskeyti á eldsneytislögnum stranglega bönnuð í ökumannsrými.
28. Tegund og stærð rafgeymis er frjáls. Hann skal tryggilega festur minnst 30 cm frá hlið/gafli bifreiðar og vel frá honum gengið þannig að hann leiði ekki út eða leki. Staðsetning er frjáls, rafgeymir í farþegarými skal vera þurrgeymir. Æskilegt er að rafgeymir sé ekki staðsettur í ökumannsrými.
29. Allar breytingar á vél eru bannaðar.
30. Breyting á staðsetningu vélar er bönnuð, hámarksstærð vélar er 1050cc og 75 hestöfl frá framleiðanda.
31. Eldsneyti skal vera fánlegt á almennri bensínstöð
32. Útblástursrör skal vera aftur fyrir bifreiðina.
33. Loftinntak velar skal vera í vélarrými.
34. Eldsneytisinnngjöf skal útbúin, með þeim hætti að ef hún aftengist, færast gangur vélar sjálfkrafa í hægagang.
35. Straumrofi er skylda í hverri bifreið. Skal hann vera með snerli eða handfangi og greinilega merktur af/á (on/off ). Straumrofa eða haldfang tengt straumrofa skal staðsetja fyrir framan framrúðu ökumannsmegin, straumrofi á að rjúfa allan straum og drepa á bifreiðinni.
36. Einungis orginal gírkassi er leyfilegur. Allar driflæsingar bannaðar
37. Eingöngu radial sumarhjólbarðar eru leyfðir í unglina flokki, allir hjólbarðar merktir M/S (Mud/Snow) bannaðir nema annað sé tekið fram af keppnisstjórn. Hámarks stærð er 185/XXRXX, naglar og keðjur bannaðar. Rallyhjólbarðar bannaðir. Allur skurður á dekkjum er bannaður.
38. Óheimilt er að hafa varadekk í bifreiðinni.

## Kaflí 3 - Reglur yfir smíði veltibúrs

1. Veltibúrs efni í bifreiðum skal vera úr heildregnum rörum, að lágmarki vera 45x2.5mm í aðalboga, framboga sé hann smíðaður heill, hliðarbogum séu þeir smíðaðir heilir, fremst í toppi á milli hliðarboga. 38x2.0mm er lágmark annarsstaðar í veltibúrinu.
2. Smíði veltibúrs skal vera þannig að það sé alveg út í innri byrðum á boddy.
3. Skylda er að hafa kross í öikumannshurðargati sjá mynd 2. merkt með grænu.
4. Skylda er að setja stífu frá hægri platta við síls aðalboga og í miðjan aðalboga vinstra megin þar sem efri hluti hliðarkross er. Sjá mynd 2, 3 og 4 merkt með bláu.
5. Sjóða má allar festingar í golf, mælt er með því að sjóða/stífa veltibúr út í boddy bifreiðar. Plattar undir veltibúr 12cm X 12cm x 3mm
6. Sérsmíðuð faratæki, undir það fara buggybílar og röragrindur.

Sérsmíðuð faratæki yfir 600kg veltibúr: lágmark 45x2.5mm í aðalboga og annað lágmark 38x2.0mm.

Sérsmíðuð faratæki undir 600kg veltibúr: Lágmarks efni 38x2.5mm í aðalboga og annað lágmark 38x2.0mm.

### Veltibúrs gerðir.



Dökkgrátt er lágmark 45x2.5mm Allt annað er lágmark 38x2.0mm.

### Stífur í aðalboga.

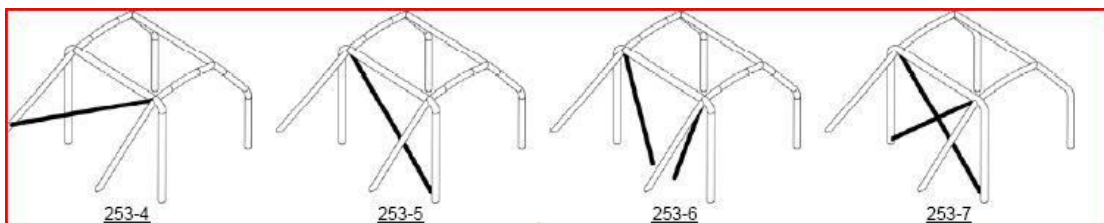

## Gluggastafsstyrking

Breytingar þessar eiga við bíla smíðaða eftir 12.2018, gamlir bílar hafa frest til 12.2020 til að útfæra þessar lausnir. Mælt er með að gera það sem fyrst.

Gluggastafsstyrking.

Stífa er sett beggja vegna í veltibúr meðfram framrúðu í hurðagati ef mæling A er meiri en 200mm.

Stífan má vera beygð og beygjan má vera upp í 20 gráður. Séð á hlið í hurðagati bíls á stífan að vera bein.

Efri samskeyti eiga að vera innan við 100mm frá samskeytum við lágrétta stífu sem liggur yfir framrúðu.

Neðri samskeyti skulu vera innan við 100mm frá fæti á fremri boga í gólfi.

Ef stífan þarf að fara í gegnum stífur í hurðagati, þá má taka hana í sundur við þær.

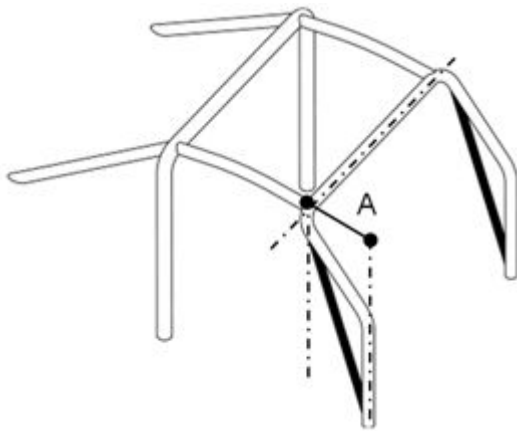

### **Þakstyrking á veltibúri.**

Efri hluti veltibúrs skal búin eftirfarandi lausnum, sjá myndir 253-12 / 253-13 / 253-14  
Stífunar mega fylgja lögun þaksins.

Endar stífanna skulu vera innan við 100mm frá samskeytum röra í toppi veltibúrs(nema útgáfa með V lögun, sjá myndir 253-13 og 253-14.

Samskeyti þar sem V laga útgáfa er notuð: Ef rör í V ná ekki saman, skal vera innan við 100mm milli röranna í aðalboga eða fremri boga.

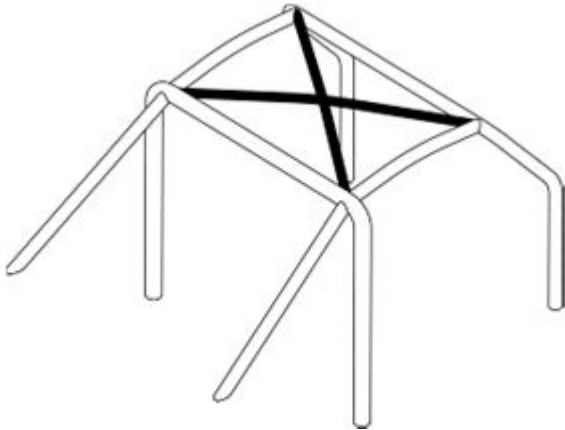

Mynd 253-12

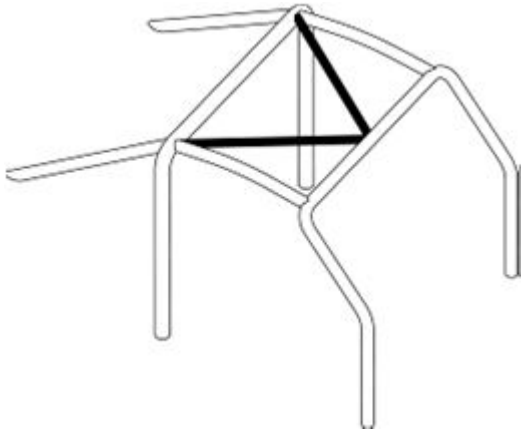

Mynd 253-13

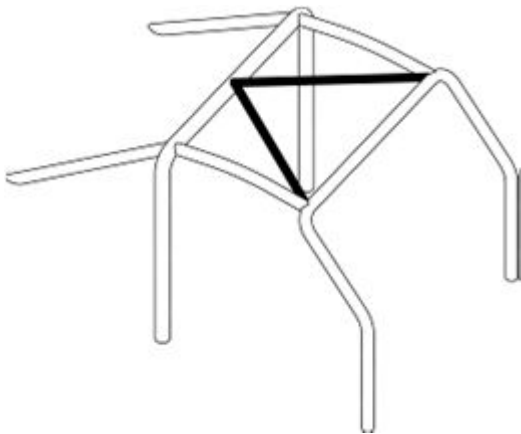

Mynd 253-14

Dæmi:







## Gólfestingar.

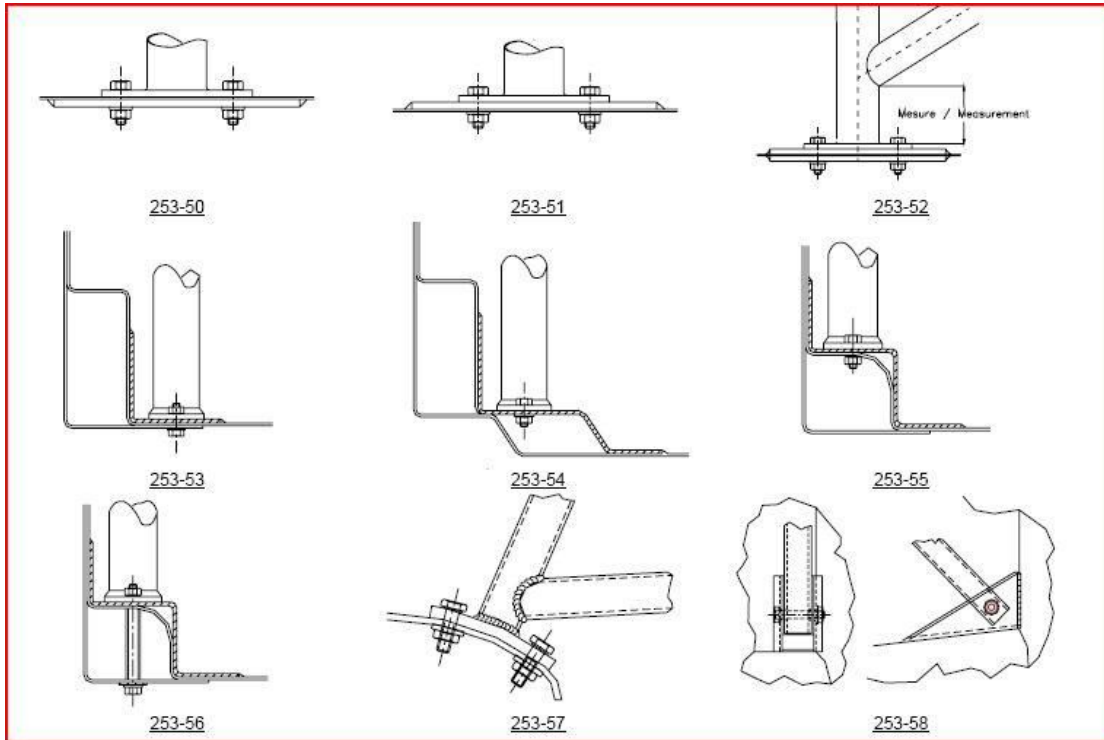

## Kaflí 4 - Persónulegur búnaður keppanda

1. Keppandi skal hafa eftirfarandi búnað. Hjálmar, HANS búnað, keppnisgalla, keppnishanska, keppnisskó af viðurkenndri gerð keppnisvara.
2. Hjálmar skulu uppfylla staðla sem RCA setur og má sjá þá hér að neðan.
3. Hjálmar skulu vera lokaðir og með gleri fyrir.
4. Hálskragi skal vera að viðurkenndri gerð keppnisvara.
5. Keppnisgallar skulu vera samkvæmt stöðlum (FIA eða SFI)
6. Keppnishanskar og skór skulu vera af viðurkenndri gerð keppnisvara.
7. Öryggisbelti skulu vera samkvæmt stöðlum (FIA eða SFI) að lágmarki 3" breið yfir axlir og með lágmark fimm punkta festingum og með stjörnulás eða sambærilegu.

Sjá myndir hér að neðan. Myndir: 6.a. og 6.b.

8. Körfustólar skylda í öllum flokkum og af viðurkenndri gerð keppnisvara.



Sleðalás. Mynd: 6.a.



Stjörnulas. Mynd: 6.b.

NORMES RECONNUES POUR LES CASQUES  
 RECOGNISED STANDARDS FOR HELMETS

LISTE TECHNIQUE N° 25 / TECHNICAL LIST N° 25

- FIA 8860-2004
- FIA 8860-2010  
 Fédération International de l'Automobile  
 8, Place de la Concorde  
 75008 Paris  
 France  
[www.fia.com](http://www.fia.com)



- Snell SAH 2010
- Snell SA 2010  
 Snell Memorial Foundation  
 3628 Madison Avenue, Suite 11  
 North Highlands, CA 95660  
 USA  
[www.smf.org](http://www.smf.org)



- Snell SA 2005

NOT VALID AFTER  
 31.12.2018



- Snell SA 2000

NOT VALID AFTER  
 31.12.2014



- SFI 31.1
- SFI 31.1A
- SFI 31.2A  
 SFI Foundation Inc  
 15708 Pomerado Road, Suite N208  
 Poway, CA 92064  
 USA  
[www.sffoundation.com](http://www.sffoundation.com)

NOT VALID AFTER  
 31.12.2018



Pour Autocross-division SuperBuggy, Buggy1600 et JuniorBuggy UNIQUEMENT, les normes suivantes sont aussi reconnues:  
For Autocross-division SuperBuggy, Buggy1600 and JuniorBuggy ONLY, the following standards are also recognised:

- Snell M 2010



- Snell M 2005

NOT VALID  
 AFTER 31.12.2018



- Snell M 2000

NOT VALID  
 AFTER 31.12.2014



Prière de se reporter aux exigences supplémentaires concernant l'utilisation des casques à l'Annexe L du Code Sportif International de la FIA.  
Please check additional requirements regarding helmets use in the Appendix L of the FIA International Sporting Code.



## Kafli 5 - Kærumál

1. Kærir skulu berast til keppnisstjórnar eigi síðar en 30 mín. eftir að úrslit eru birt.
2. Kærir skulu berast skriflega á A4 blaði með kæruefni og undirskrift kæranda.
3. Kærugjald er ákvarðað af verðskrá AKÍS.
4. Gæta skal hófs í kæruefnum.
5. Keppnistjórn getur vísað frá kærum teljist kæruefni ekki á rökum reist eða telji hún að ekki hafi verið gætt hófs í kæruefnum.

## Skýringamyndir

Mynd 1.

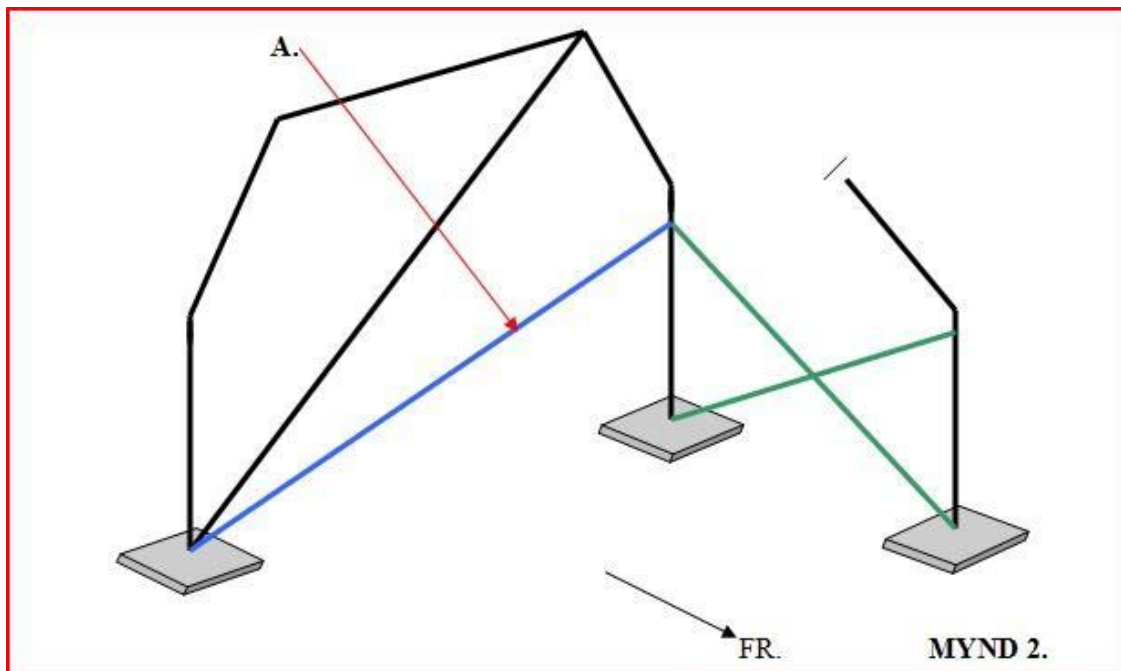
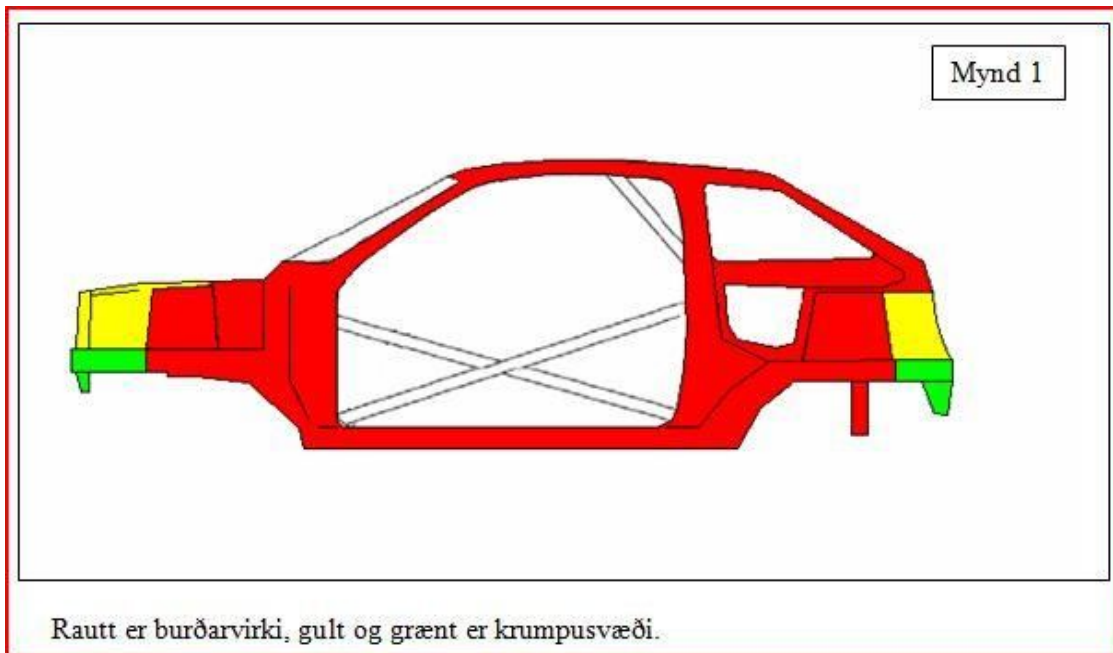

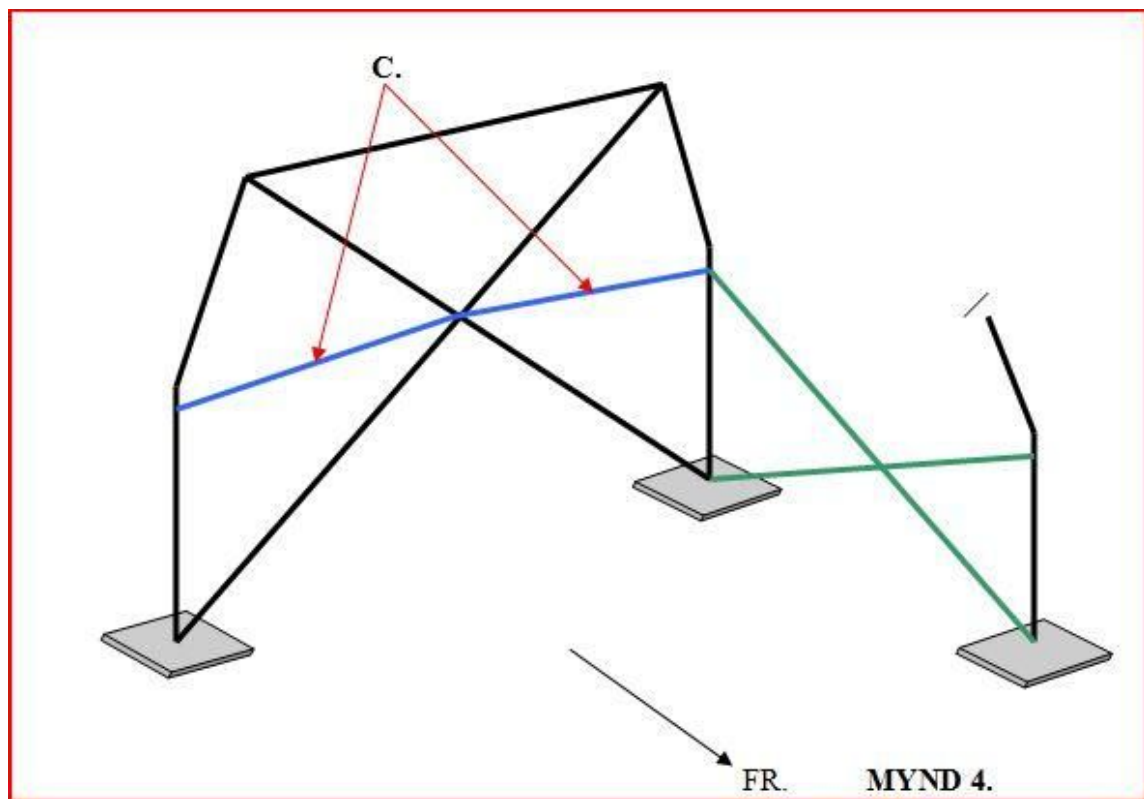
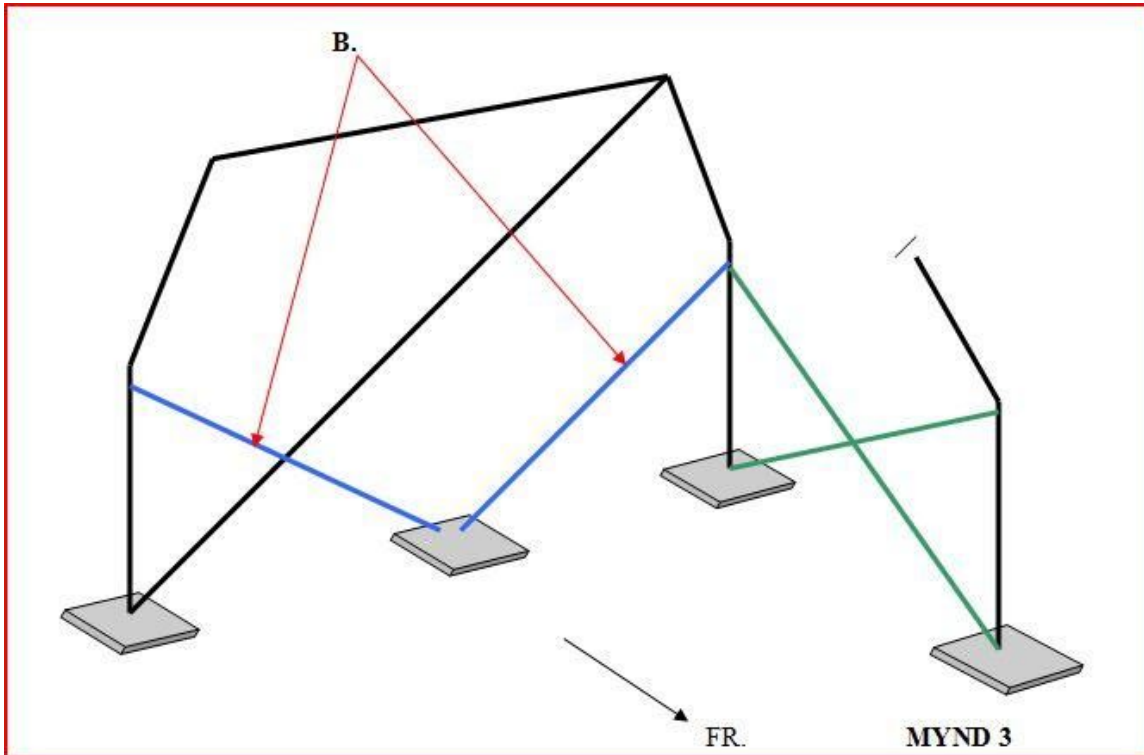

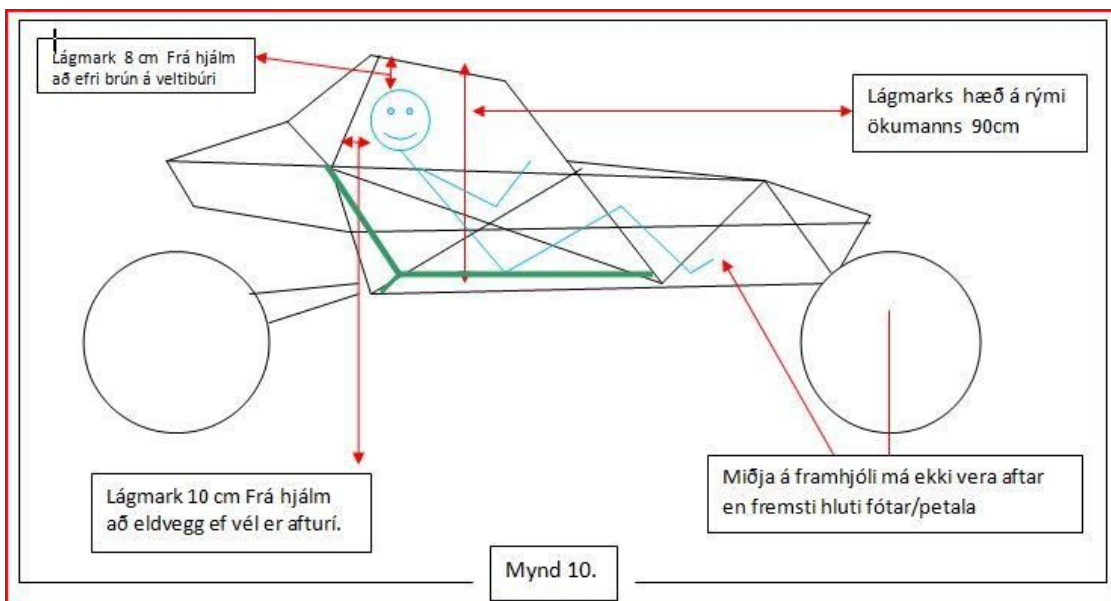
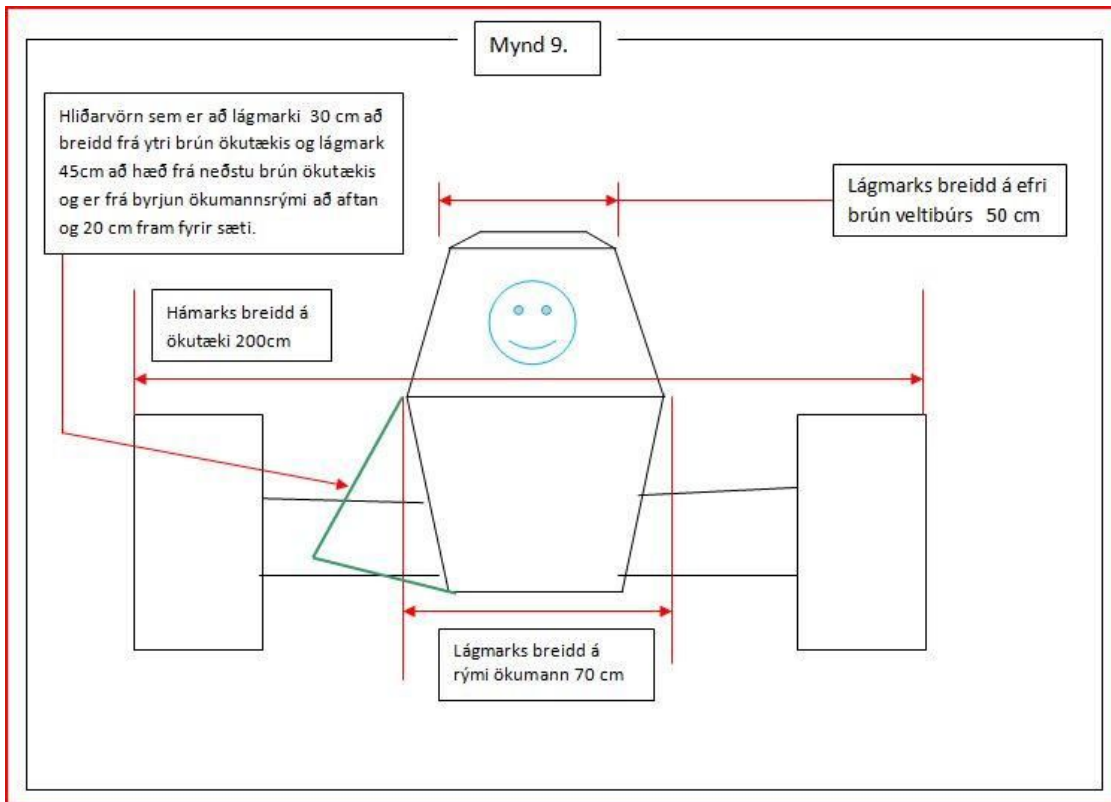

Mynd 11

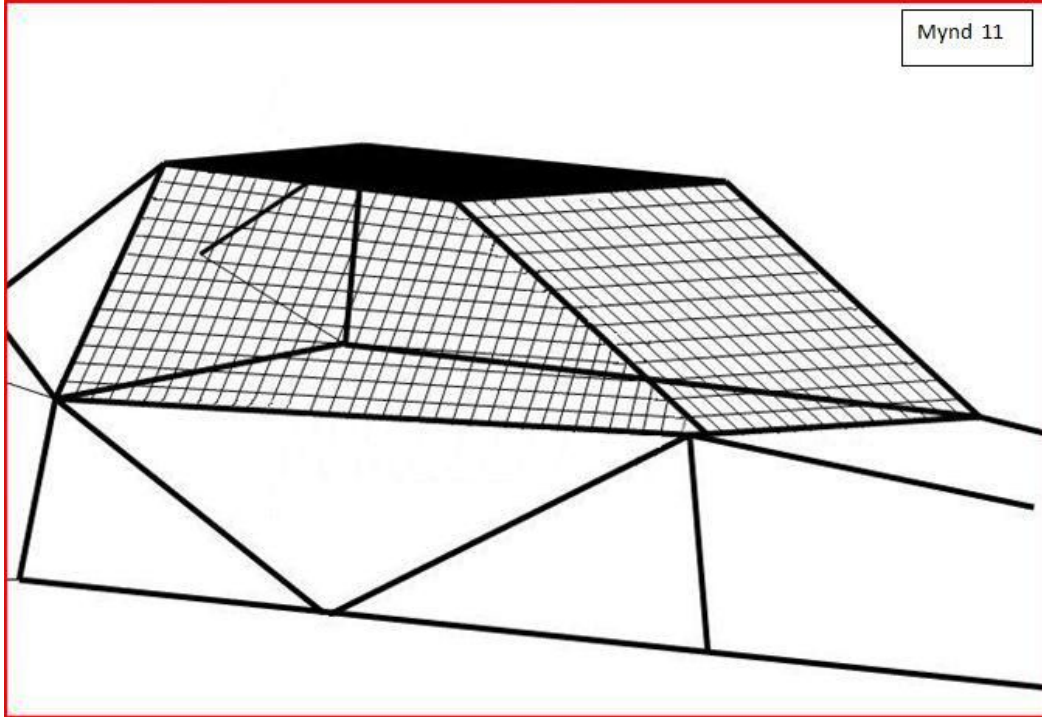

Wilwood, Moroso, Grant, Spa, Momo, Lifeline, OMP, Sparco, Demon-tweeks og fl.

MYND 12





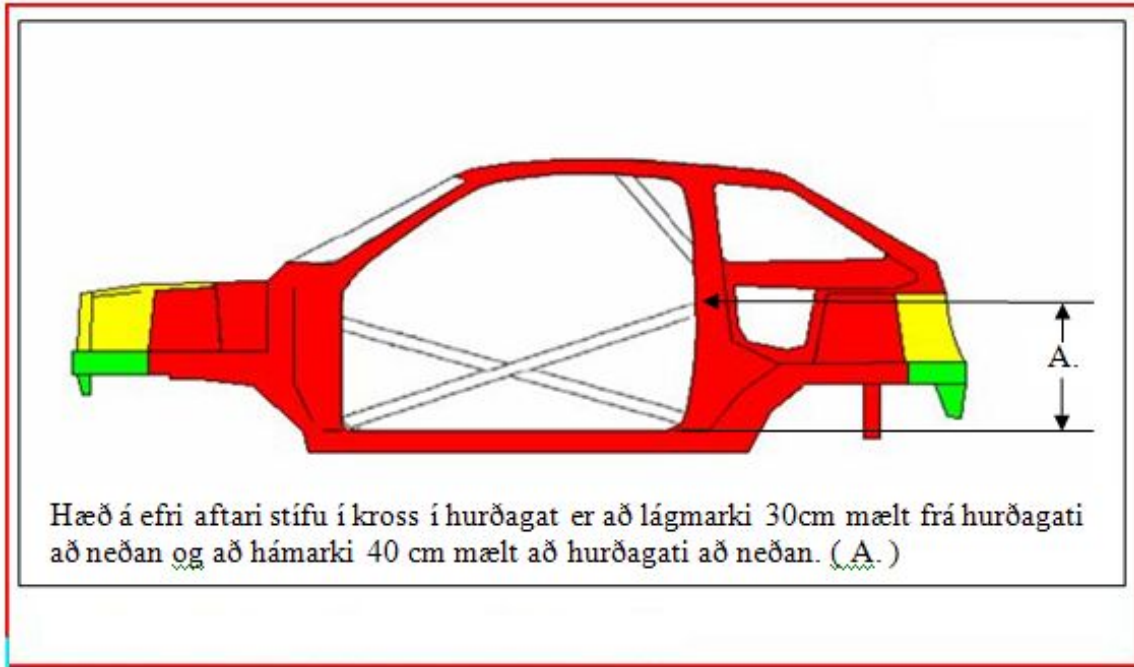

Mynd 13

